

Edition 400

11553019000 Doppelhalter Glas und Lotionspender

**PRODUKT**



**ZEICHNUNG**

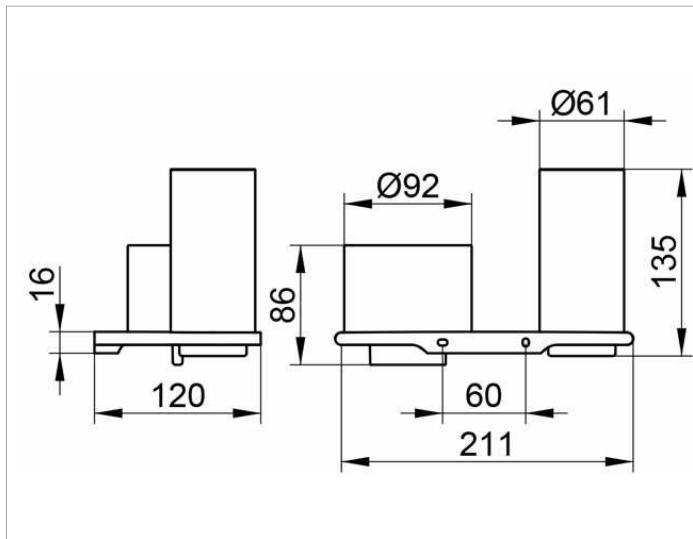

**PRODUKTBESCHREIBUNG**

komplett, bestehend aus:  
 1 x Echkristall-Glas  
 1 x Lotionspender  
 komplett mit Echkristall-Glas mattiert und Pumpe für Flüssigseife  
 Füllmenge: ca. 150 ml  
 Dosiermenge: ca. 0,5 ml/Hub

**OBERFLÄCHE**

verchromt

**AUSSCHREIBUNGSTEXT**

KEUCO Edition 400 Doppelhalter, Glas und Lotionspender, 11553019000  
 Doppelhalter in skulpturaler Formensprache, hochglanzverchromter Halter mit leicht gerundeten Kanten, komplett mit:  
 1 x Echkristall-Glas und  
 1x Lotionspender mit Echkristall-Glas, mattiert, mit hochwertiger und langlebiger Pumpe für handelsübliche Flüssigseifen, Füllmenge ca. 150 ml, Dosiermenge ca. 0,5 ml/Hub, leicht zu reinigen, Wandmodell, Höhe 133 mm, Breite 215 mm, Ausladung 120 mm, der Doppelhalter wird verdeckt angebracht, Lieferung inkl. korrosionsfreiem Befestigungsmaterial