

Edition 300

30052019000 Lotionspender

PRODUKT



ZEICHNUNG

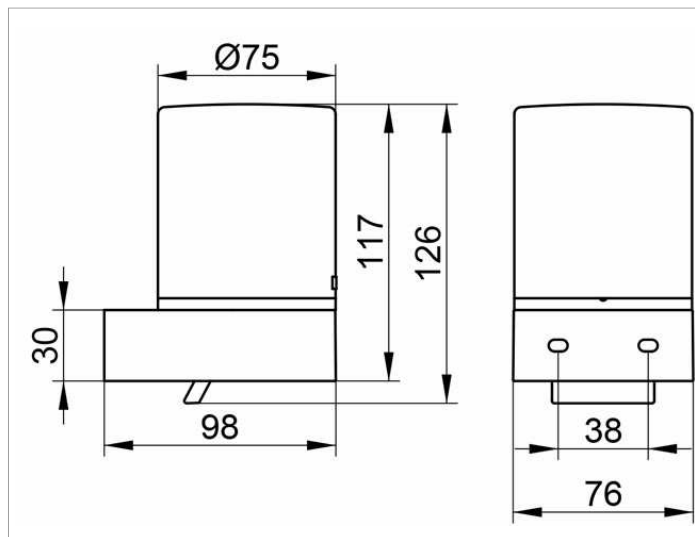

PRODUKTBESCHREIBUNG

Echtkristall-Glas mattiert, komplett mit Halter und Pumpe
 Füllmenge: ca. 180 ml
 Dosiermenge: ca. 0,5 ml/Hub

OBERFLÄCHE

verchromt

AUSSCHREIBUNGSTEXT

KEUCO EDITION 300 Lotionspender 30052019000
 hochglanzverchromter Lotionspender
 in ästhetischer, zeitloser Formensprache,
 Wandmodell,
 komplett mit abnehmbarem Stülp-Echtkristall-Glas mattiert,
 für leichtes Reinigen und leichtes Befüllen,
 hochwertige und langlebige Pumpe,
 Füllmenge ca. 180 ml, für handelsübliche Flüssigseifen,
 Dosiermenge ca. 0,5 ml/Hub,
 Grundkörperdurchmesser 76 mm, Höhe 126 mm
 Ausladung 98 mm
 Der Lotionspender wird verdeckt angebracht.
 Lieferung inkl. korrosionsfreiem Befestigungsmaterial.